

Mitteltraversen
automatisch abklappend

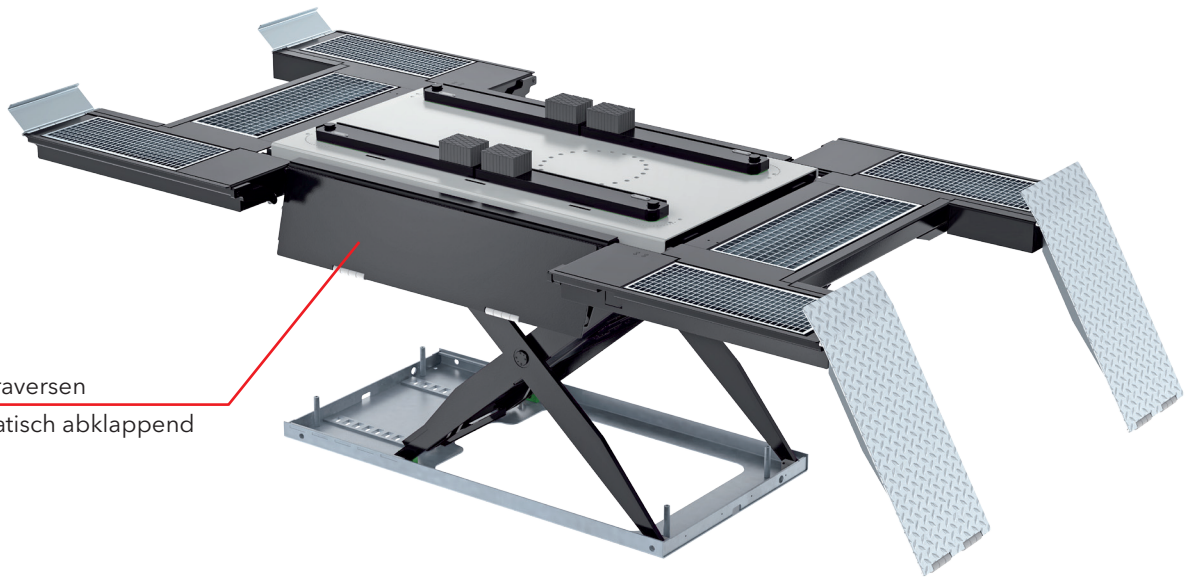

since 1997

RONDODO

www.rondodo.hr



Konstruktionsmerkmale

- Pneumatischer Antrieb - Keine Elektrik nötig
- Bedienung über Handhebelventil
- Stabile Bauweise durch Einsatz hochwertiger Komponenten
- Fahrbahnausleger berostet zur Aufnahme auf den Rädern
- Absetzfunktion des Auslegers, Höhe ca. 450 mm (FK)
- Grundkörper mit schwenkbaren Tragarmen zum Radfreiheben (FK)
- Manuelle Tragarmarretierung (FK)
- Gebuchste Lager und Bolzen serienmäßig
- Abrollsicherungen vorne und hinten
- Fangeinrichtung mittels selbstsicherndem Klinkensystem
- Automatisches Entriegelungssystem der Fangeinrichtung
- Nutzung bodenauflegend (BA) und bodeneben (BE)
- Lackierung in RAL 9005 und 7035
- CE-Stopp serienmäßig

Equipment

- *Pneumatic drive - no electricity necessary*
- *Control via hand-operated lever valve*
- *Sturdy design via use of high quality components*
- *Platform element grated for pick-up on the wheels*
- *Locking function of platform element, height approx. 450 mm (FK)*
- *Base body with swivel arms for wheel free lifting (FK)*
- *Manual arm lock mechanism (FK)*
- *Bearings and bolts serially with bushings*
- *Roll-back protection front and back*
- *Catching mechanism via self-securing locking system*
- *Automatic unlocking of catching mechanism*
- *Available as on-floor version or inground version*
- *Painted RAL 9005 and 7035*
- *CE-stop standard*

Stand 08/2021

Modell		PneuLift® 0.35 F BA	PneuLift® 0.35 F BE	PneuLift® 0.35 FK BA	PneuLift® 0.35 FK BE	PneuLift® 0.35 FQ
Artikel-Nr.		731000	730960	731190	731240	704940
Tragfähigkeit <i>Capacity</i>	kg	3.500	3.500	3.500	3.500	3.500
Hubhöhe <i>Lifting height</i>	mm	ca. 1.260	ca. 1.260	ca. 1.260	ca. 1.260	ca. 1.260
Auf-/Überfahrhöhe <i>Drive-on /-over height</i>	mm	ca. 147 mm		ca. 147 mm		
Fahrbahnbreite <i>Platform length</i>	mm	ca. 1.980	ca. 1.980	ca. 1.980	ca. 1.980	ca. 1.980
Fahrbahnlänge <i>Platform width</i>	mm	ca. 3.700	ca. 3.700	ca. 3.700	ca. 3.700	ca. 3.790
Aufstelllänge mit Auffahrampen <i>Set-up length with drive-on ramps</i>	mm	ca. 4.857	ca. 4.384	ca. 4.857	ca. 4.384	
Luftanschluss <i>Air connection</i>	bar	max. 8	max. 8	max. 8	max. 8	max. 8

- ⊙ VW T5 lang
- ⊙ VW Golf V
- ⊙ VW UP
- ⊙ MB Smart for two
- ⊙ MB Smart BR453
- ⊙ Q7 ab 2006
- ⊙ A6 ab 2005

PneuLift® 0.35 FK BA

